

Comment commander une pièce de rechange?

Prenez SVP la liste de pièces de rechange correspondante dans la notice d'utilisation de la machine et communiquez-nous les données suivantes: **Numéro du plan, numéro de la position et numéro de la pièce.**

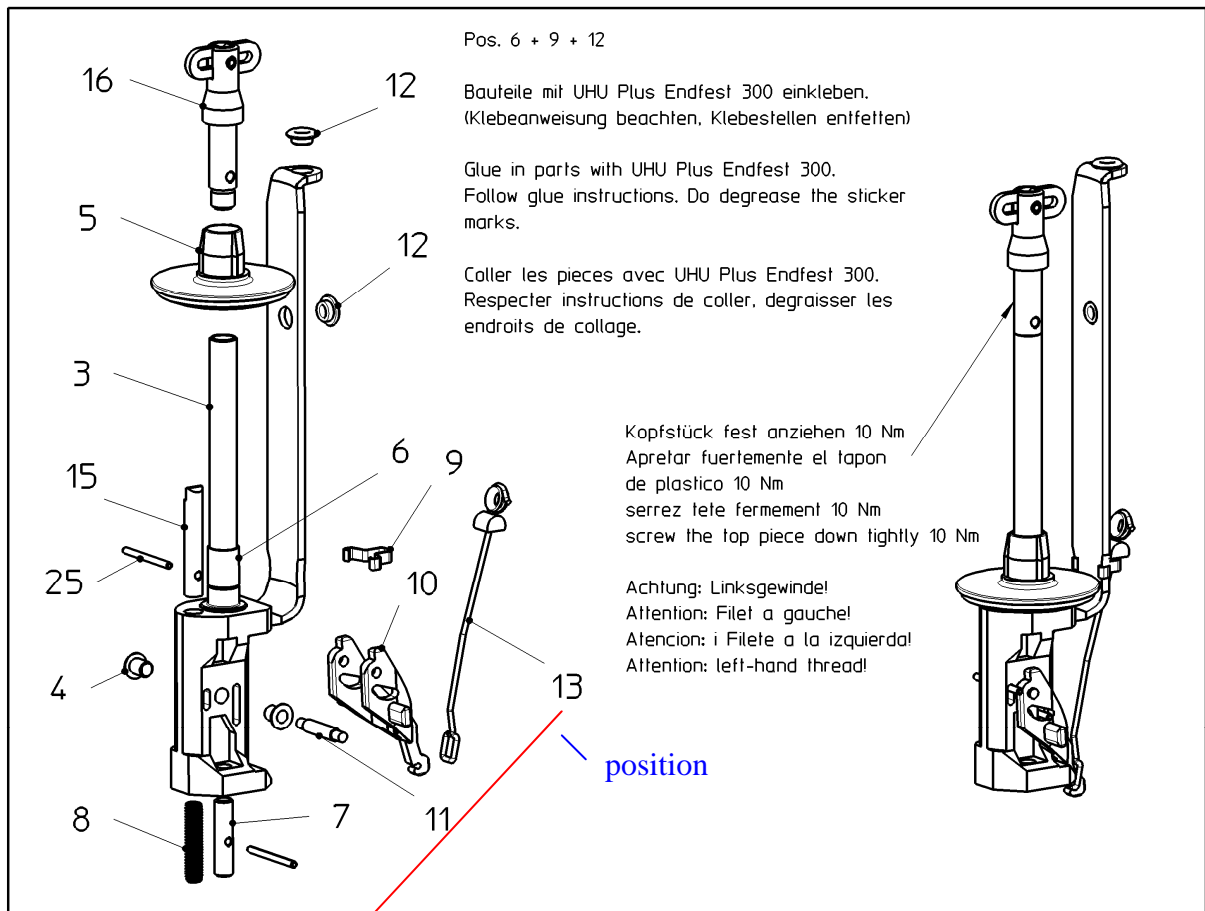

Pos. 6 + 9 + 12

Bauteile mit UHU Plus Endfest 300 einkleben.
(Klebeanweisung beachten, Klebestellen entfetten)

Glue in parts with UHU Plus Endfest 300.
Follow glue instructions. Do degrease the sticker marks.

Coller les pieces avec UHU Plus Endfest 300.
Respecter instructions de coller, degreasser les endroits de collage.

Kopfstück fest anziehen 10 Nm
Apretar fuertemente el tapon de plastico 10 Nm
serrez tete fermement 10 Nm
screw the top piece down tightly 10 Nm

Achtung: Linksgewinde!
Attention: Filet a gaucher!
Atencion: i Filete a la izquierda!
Attention: left-hand thread!

position

Pos.	Teile Nr. / part no.	QTY	Benennung	Detail	Title
3	31904107 200	1	Klöppelsockel	IFDA-ZZ-100, Kunstst. kompl.	carrier socket
4	833001262	2	Bundbuchse	05-06-08-WFM	bushing
5	42000808	1	Spulenadapter	f. Klöppel IFDA-100	
6	51903304	1	Hülse		sleeve
7	51900225 200	1	Druckbutzen	IFDA-80-100	pressure bolt
8	51900232	1	Druckfeder	zum Druckbutzen	
9	41901338 A	1	Drahtzug-Führung	z. Klöppel JFD 100	
10	31903779	1	Schwinghebel	IFDA-Z-100 N	
11	51903594	1	Bolzen	zum Schwinghebel	bolt
12	51902655 101	2	Stahl-Bundöse		
13	51901399 900	1	Drahtzug	JFD 100 - Stahlauge-verchromt	
15	51900224	1	Druckbolzen	IFD-80	
16	01901235	1	Kopfstück	IFDA-100, kurz, f.Papphülse	
25	830405908	2	Spannstift	ISO_8752_-_2.5_x_30_-A	spring pin

Allgemeintoleranzen R_{z25} R_{z10} R_{z4}
DIN 2768-mK
Werkstückkanten müssen gratfrei sein!

Maßstab : 1:2.5 ca. Gewicht :

Werkstoff : Nr.

Modell-Nr. : EDV-Nr.

NAME		
DATUM		
ÄMT.Nr.		
NAME	J.Meyer	Ansicht aktualisiert
DATUM	19.06.2008	a
ÄMT.Nr.		
Index	ÄNDERUNGSBESCHREIBUNG	

Benennung
Klöppeloberenteil
Rot, IFDA-2-100, f. Papphülse

part description
carrier upper part

	Datum	Name
	Bearb. 07.07.2004	Kappen
	Gepr.	
Urheberschutz gemäß DIN 34	Freig. 19.06.2008	J.Meyer

Zeichnung Nr.	01901447 300	Blatt 1
part No.		v. 1 Bl.
Ers. f.		Ers. d.

Ou bien indiquez-nous les données suivantes:

- **modèle de la machine**
- **numéro de série de la machine**
- **numéro du plan**
- **numéro de la position**

Par exemple:

vous avez besoin d'un pied de fuseau

- **modèle de la machine:** SE 1/24-120
- **numéro de série de la machine:** 103950
- **numéro du plan:** 20803406 400
- **numéro de la position:** I - 2

Où puis-je trouver le modèle de la machine et le numéro de série de la machine?

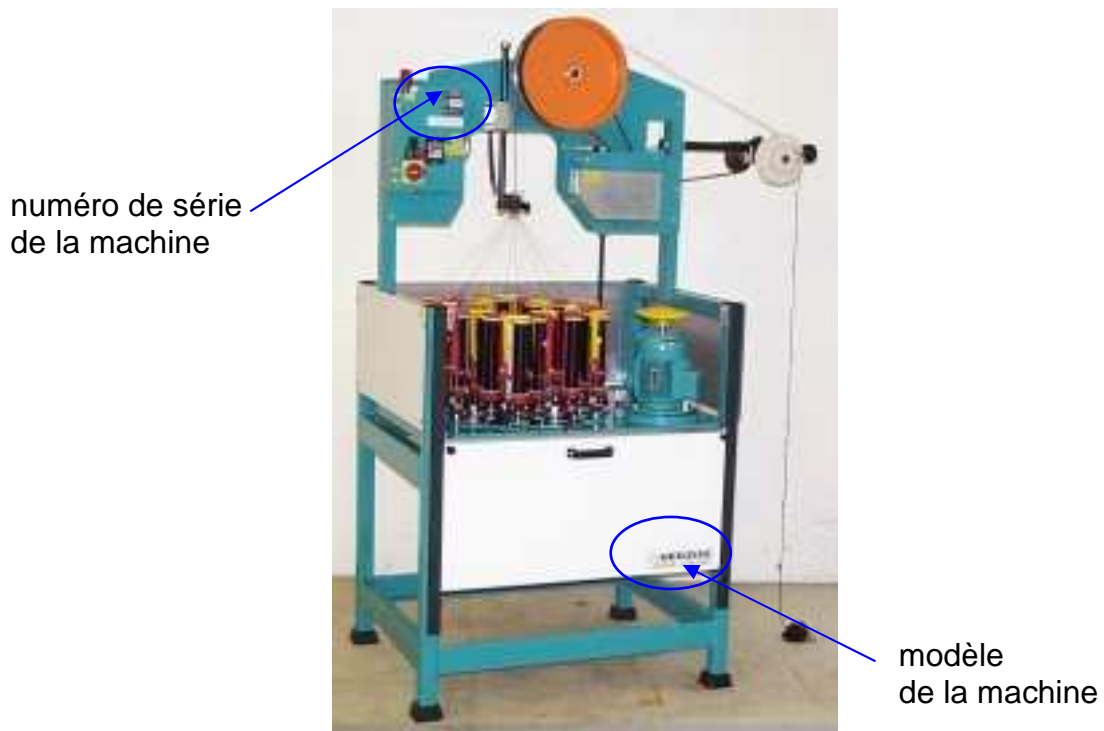

Le numéro de série est également gravé dans la plaque supérieure de la machine.

Où puis-je trouver le numéro du plan et le numéro de la position?

The drawing shows a mechanical assembly with various components labeled with numbers 1 through 19. It includes a main cross-sectional view, a side view, and a top view labeled 'Ansicht A'. The drawing is annotated with technical specifications in German, French, and English. A table of parts is provided, detailing material options for different positions.

Stockl.Nr. 01901489
 part list
 01901490
 01901491
 01901492

Fadenverlauf Zg Nr 40803691 ...
 course of the yarn

		Pos.							
		Pos.11	Pos.11	Pos.11	Pos.11	Pos.4	Pos.4	Pos.4	Pos.4
		Stahl porcelain en acier o acero	Porzellan ceramic porcelaine o ceramica	Keramik ceramic ceramique o ceramica	Keramik ceramic ceramique o ceramica	Porzellan porcelain porcelaine o ceramica	Stahl steel en acier o acero	Keramik ceramic ceramique o ceramica	Keramik ceramic ceramique o ceramica
		11000000	11000000	11000000	11000000	11000000	11000000	11000000	11000000

numéro de la position

numéro du plan